

## ■ オーパスシール サイズ一覧表

・面タッチシールでシールエンドプレートの磨耗を防ぐ

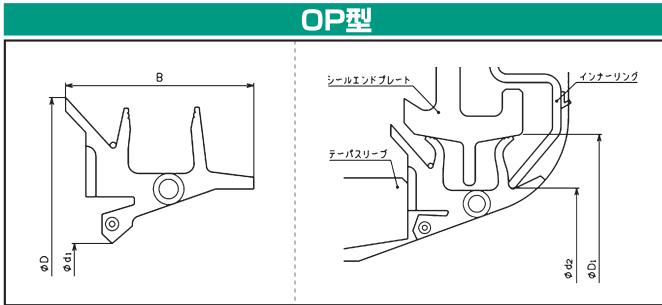

ロール呼び径	シールサイズ (φd1) × (φD) × (B)	ハウジング寸法	
		φd2	φD1
44"	OP 780 × 930 × 93	854	921
48"	OP 860 × 1010 × 93	934	1009
50"	OP 890 × 1042 × 96	968.4	1036
54"	OP 960 × 1112 × 94	1038	1092.2
56"	OP 1020 × 1173 × 94	1097	1164

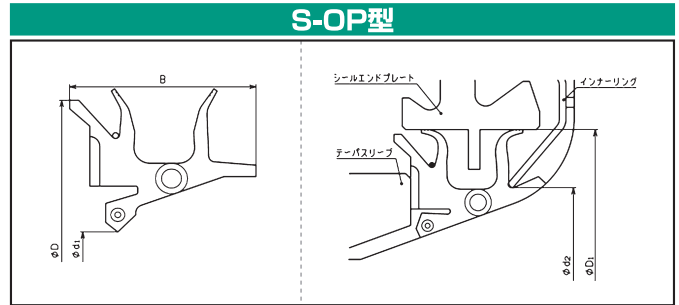

ロール呼び径	シールサイズ (φd1) × (φD) × (B)	ハウジング寸法	
		φd2	φD1
50"	S-OP 894 × 1032 × 93	968	1038
50"	S-OP 894 × 1032 × 93	968	1042
54"	S-OP 960 × 1106 × 96-A	1038	1110
54"	S-OP 960 × 1106 × 96-B	1038	1114
56"	S-OP 1026 × 1162 × 95.5-B	1098	1167
60"	S-OP 1103 × 1239 × 95	1175	1247
76"	S-OP 1440 × 1615 × 108	1527	1625

### 仕様表

	周 速	偏心量	耐 圧
OP型	16m/sec 以下	0.8mm以下	0.03MPa以下
S-OP型	20m/sec 以下		